

PRÜFBERICHT-NR.: 550850116  
 FAHRZEUGART: PKW  
 ANTRAGSTELLER: db bilas, 6000 Frankfurt 80

BLATT-NR.: 1

ZUR BESICHTIGUNG DER ZUSÄTZLICHEN PRÜF-  
 SACHVERHÄLTNISSE  
 ZUR BESICHTIGUNG DER ZUSÄTZLICHEN PRÜF-  
 SACHVERHÄLTNISSE

GUTACHTEN  
 EINFACH- ODER VERMISCHT-ARTIG  
 ZUR BESICHTIGUNG DER ZUSÄTZLICHEN PRÜF-  
 SACHVERHÄLTNISSE

Nr. 141/145  
 vom 2.0. auf 2.4.1

Hersteller: Weber S.F.A./ Italien

Auftraggebers: db bilas Vergasertechnik  
 Alte Falterstr. 13  
 6000 Frankfurt 80

Dieses Gutachten gilt nur für  
 das Fahrzeug: .....  
 Kennzeichen: .....  
 Fahrzeugteil-Nr.: .....  
 Erstzulassung: .....

Gutachten gilt nur  
 mit Originalstempel  
 des Auftraggebers



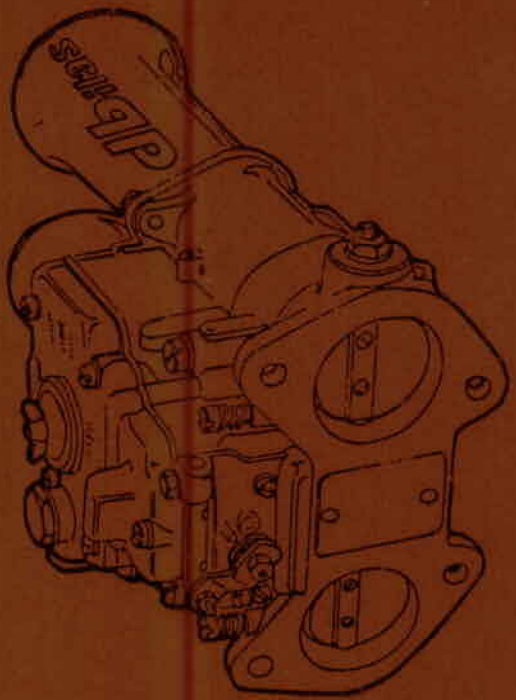



PRÜFERICHT-NR.: 550850116  
FAHRZEUGART: PKW  
ANTRAGSTELLER: db bilas, 6000 Frankfurt 80

BLATT-NR.:  
2

Dieser Prüfbericht dient als Abbestimmunterlage für den antilaren-  
Landen Sachverständigen oder Prüfer bei Einzelabnahmen gemäß §19  
StVZO.

Fahr: des Einbau einer Mehrschwengeanlage  
Typ: 4366DE 141/142  
Hersteller: Weber S.P.A./ Italien  
und: Halbrastergrößen von 2,0 auf 2,4l

in Fahrzeuge des Herstellers: Adam Opel AG, 6090 Kasselheim

Typ: Leicht E-Coupe  
ABE-Nr.: 622372

0. allgemeine

Nach dem Einbau erlischt die Betriebserlaubnis der  
Fahrzeuge. Die Fahrzeuge müssen einem antilaren Sachverständi-  
gen oder Prüfer für den Kraftfahrzeugverkehr (TUW/TUH) zur  
Prüfung nach § 19 Absatz 2 StVZO vorgestellt werden.

Nach der Prüfung ist eine erneute Betriebserlaubnis für das  
Fahrzeug bei der zuständigen Verwaltungsbehörde (Zulassungs-  
stelle) zu beantragen.

1. Name und Schriftl.  
des Antragstellers:

db bilas Vergesertechnik  
Alte Felterstr. 10  
6000 Frankfurt 80



PRÜFERICHT-NR.: 550850116  
FAHRZEUGART: PKW  
ANTRAGSTELLER: db bilas, 6000 Frankfurt 80

BLATT-NR.:  
3

2. Angaben zur Umrüstung:

Leistungssteigerung durch  
den Einbau in zwei  
Doppelvergaser  
und  
Einbau einer gesonderten  
kurbelweile mit Pleuelstän-  
gen und Pleulen

2.1 Beschreibung der Umrüstung: 2 Zylinderleistungszahl  
aus Leichtmetall

a. Anzugsnummer

Fa. db bilas

Hersteller:

db 01.020.026

Leistungsleistung:

b. Vergaser:

zwei Doppelvergaser

Hersteller:

Fa. Weber

Typ:

43 DCOE db 141/142

Lufttrichter:

4 x 36 mm Durchm.

Hauptdüse:

4 x 150

Leerdüse:

4 x 50 F9

Mischrohr:

4 x F 47

Luftfilterdüse:

4 x 160

c. Luftfilter:

Fa. db bilas

Hersteller:

db 01.020.027 im Gehäuse  
eingepreßt

PRÜFBERICHT-NR.: 590850116

FAHRZEUGART: PKW

ANTRAGSTELLER: db bilas, 6000 Frankfurt 80

BLATT-NR.: 4

Filtereinsatz: Furlator FM 1069

d. Kurbel, Pleuelstangen, und  
Kolben von Aucoma B-400

e. Verdichtungsverhöhung auf 10,5:1

## 3. VERBODENGEWISSEL

Der Umbau ist nur zulässig an Personentraktoren

des Herstellers: Opel AG, Rüsselsheim

Typ: Kadett E-Comp

ARE-Nr.: E35572

Motortyp: OVE

10. Verbrauchswert abhängig Schaltnetze.

## 4. ERGÄNZUNG

11. Prüfverweise

(siehe auch: Angaben zum Fahrzeugbrief)

12. Anmerkungen

Hinsichtlich des Abgasverhaltens entsprechen die ungetesteten  
Fahrzeuge den Vorschriften des § 47 Abs. 1 StVZO, Anlage XIV,  
der durch die Kommissionsrichtlinie 78/685 EWG angepakteten  
Rechtslinie 70/220 EWG und der ECE-Regelung Nr. 15 (Änder-  
ung Nr. 04).

13. Bemerkungen

Das Fahrzeug erfüllt bei Ruherstellung mit der Serienbauanlage  
auch die erhöhter Motorleistung den § 41 StVZO.

PRÜFBERICHT-NR.: 590850116

FAHRZEUGART: PKW

ANTRAGSTELLER: db bilas, 6000 Frankfurt 80

BLATT-NR.: 5

Leistungsbescheid

Die Ermittlung der Motorleistung erfolgte nach DIN 70900 Teil 1  
& unter Berücksichtigung des Motorleistungs-Vorfaktors zur Er-  
mittlung der Motorleistung vom 15.07.1977.5. GEGENBEWEIS FÜR DEN AMTLICH ABGESCHLOSSENEN BESCH  
SCHLÜßEL DER PRÜFE1. Der Umbau ist nur zulässig an Fahrzeugen mit Motorleis-  
tungszulassung 20E.  
Nur für diese Motorleistungszulassung liegt ein Abgasnachtest  
von Fahrzeugen mit Motorleistungszulassung vor. Nicht ge-  
prüft.2. Serienmäßiges 4-Gang-Schaltgetriebe und serienseri-  
gige Motorleistungszulassung sind erforderlich.

e. erzieltes Ewg-Ergebnis

Ziffer 6: 20E

Ziffer 7: 106-5110

Ziffer 8: 2090

Ziffer 9 - 25: Motorleistung erforderlich  
(StVZO-Bestimmung stufenlos)

Ziffer 10: 80 F

Ziffer 11: 75



PRÜFERICHT-NR.: 550850116  
FAHRZEUGART: PKW  
ANTRAGSTELLER: db bilas, 6000 Frankfurt 80

BLATT-NR.: 6

7. Selbstbestätigung

Die vorstehend aufgeführten Fahrzeugtypen entsprechen nach dem Einbau der unter Ziffer 2.1 aufgeführten Umbauteilen den für die gültigen Vorschriften der EGVZG.

Der Bericht umfaßt die Seiten 1 bis 6 und darf nur in voller Wortlaut, einschließlich Anlagen, vervielfältigt und weitergegeben werden.

Kopien des Berichtes haben nur Gültigkeit, wenn sie mit Firmenstempel und Originalunterschrift des Antragstellers als übereinstimmend mit dem Original gekennzeichnet sind. Es ist darauf zu achten, daß das jeweilige Gutachten nur für einen Eintrag verwendet wird. Des Botachten ist nach dem Eintrag einzuziehen.

Dieser Bericht verliert seine Gültigkeit, wenn serienmäßig vorgenommenen Änderungen an den Fahrzeugen erfolgen und eine Verwendung der beschriebenen Motorvorrichtung haben.

8. Gültigkeit

1. Foto Motormahn
2. Zeichner
3. Zeichnung Messgrübler Teil-Nr. db 01.026.026
4. Zeichnung Lüftung Teil-Nr. db 01.026.027



12. April 1988

*Handwritten signature*

Pfalz - Ing. ...  
amtlich anerkannter Prüfer

PRÜFERICHT-NR.: 550850116  
FAHRZEUGART: PKW  
ANTRAGSTELLER: db bilas, 6000 Frankfurt 80

Anlage 1



Bericht über die Abgesprüfung  
 eines nachträglich geänderten Kraftfahrzeuges  
 mit Ottomotor nach Anlage IV STUZO (ELE 15.04)

Antragsteller:	Fahrzeugtyp:			
db Bilas GmbH Frankfurt/Bn	Kadett - C - Coupe			
Motor Typ: 2083 ungekühlt 16 5,4 L				
Typ II: Emission im Fahzyklus				
CO	HC	NOx	HC+NOx	Bezugsgeschw.
g/Test	g/Test	g/Test	g/Test	kg
Test 1	6,20	2,71	8,91	1120
Test 2	-	-	-	( 2500 Ube )
Test 3	-	-	-	
Mittelwert	6,20	2,71	8,91	
E-erwert	-	-	20,5	

Typ III: Emissionen im Leerlauf

CO (korrigiert Vol.%)	0,2	0,2	0,16
Leerlauf-Drehzahl min	900	1000	1200

Typ IIII: Hubelgehäuse-Emission

Betriebsbedingung	Nr.	
	1	2
Fahrgeschwindigkeit v km/h	-	50
Motorzahl n min	1000	2200
Leistung an den Antriebsrädern P kW	-	1,7
Im Freie gefangende Öl gesaugte n	0	0
	0	0

Messergebnis vom 05.07.1965  
 Getriebe 4-Bang Schieftegetriebe  
 Reifengröße 170/70 Rf 13  
 Fahrerführungs

Gutachtennummer 3.42  
 dem 12.07.1965



OPEL Kadett C 24 L  
 Teile Nr. db 01.020.026

Ansaugkrümmer

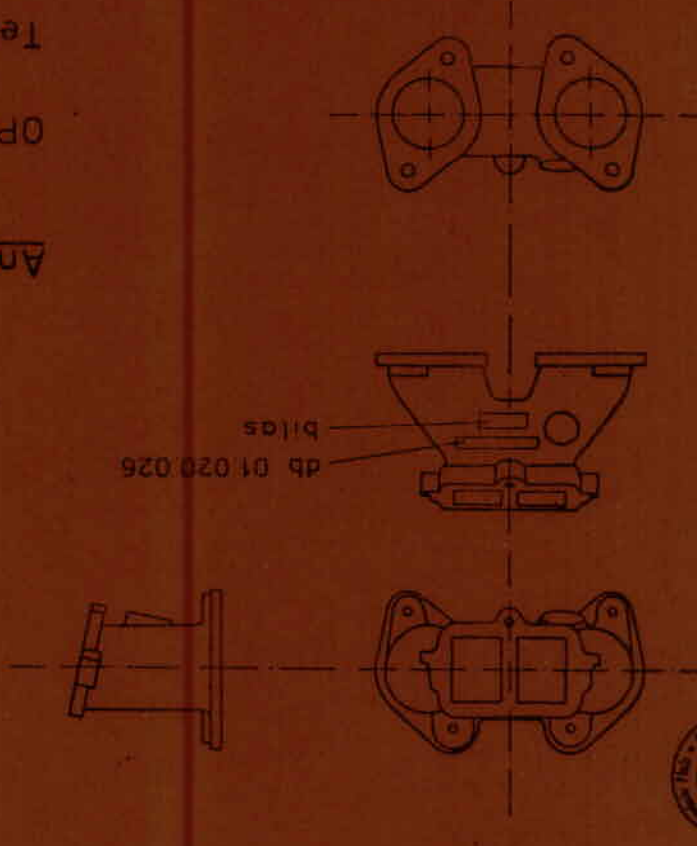



Anschluß für  
Kurbelgehäuse - Entlüftung



Luftfilter



OPEL Kadett C 2.4 L

Teile Nr. db 01.020.027

PRÜFERICHT-NR.: 550850116  
FAHRZEUGART: PKW (Opel Kadett C-Coupe)  
ANTRAGSTELLER: db Bilas, 6000 Frankfurt 60)

BLATT-NR.

N A C H T R I A G

ÄNDERUNG DER KENNZEICHNUNG DER VERBASERANLAGE

Die Kennzeichnung der Vorgerätanlage lautet:

45 DICKE 152

Leipzig, den 09. September 1985



Dipl.-Ing. GABRECHT  
amtlich anerkannter Sachverständiger